

بِسْمِ اللَّهِ الرَّحْمَنِ الرَّحِيمِ



وزارت علوم، تحقیقات و فناوری  
دانشگاه جیرفت

# سیستمهای دیجیتال ۲

جلسه ۷

مدرس: دکتر سید علی حسینی



# سیستم دیجیتال

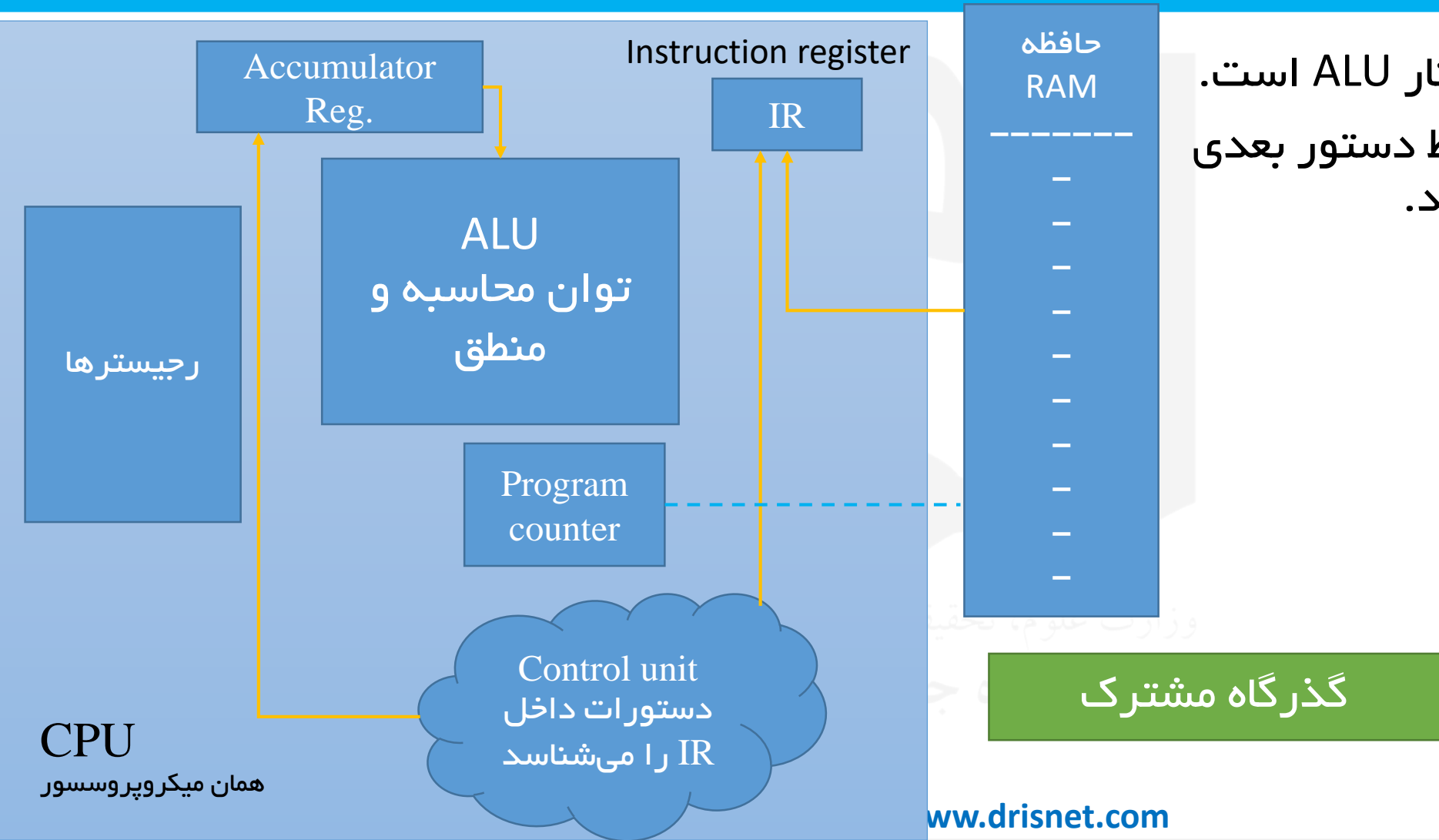
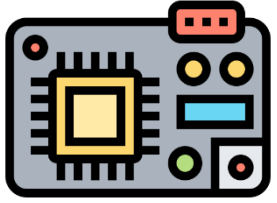

- رجیستر آکومولاتور در کنار ALU است.
- شمارنده برنامه شماره خط دستور بعدی برای اجرا را ذخیره می‌کند.



# سیستم دیجیتال

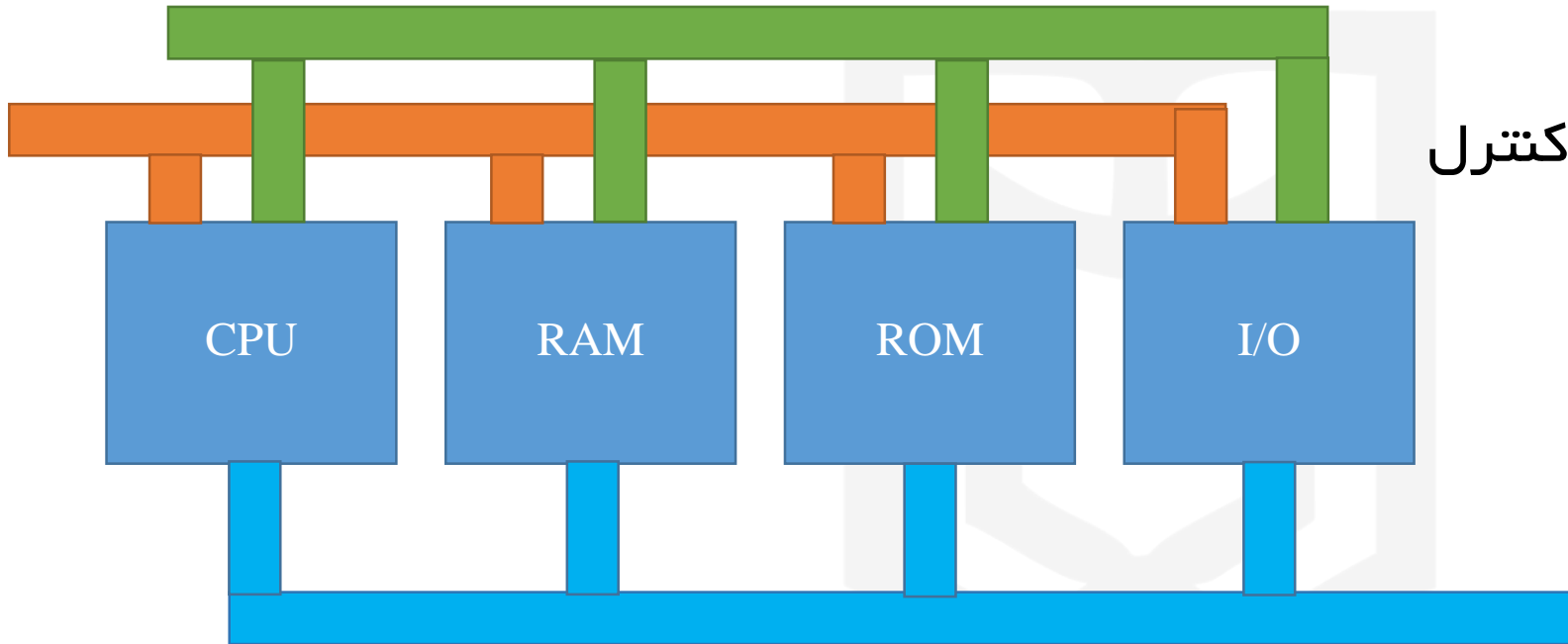
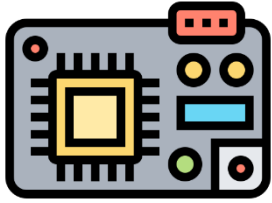

- قطعات
- گذرگاه‌های داده، آدرس و کنترل
- همبندی سخت است.
- گران قیمت خواهد بود.

• آیا میکرو کنترلر پاسخ است؟!



وزارت علوم، تحقیقات و فناوری  
دانشگاه جیرفت

# روبات تعقیب خط

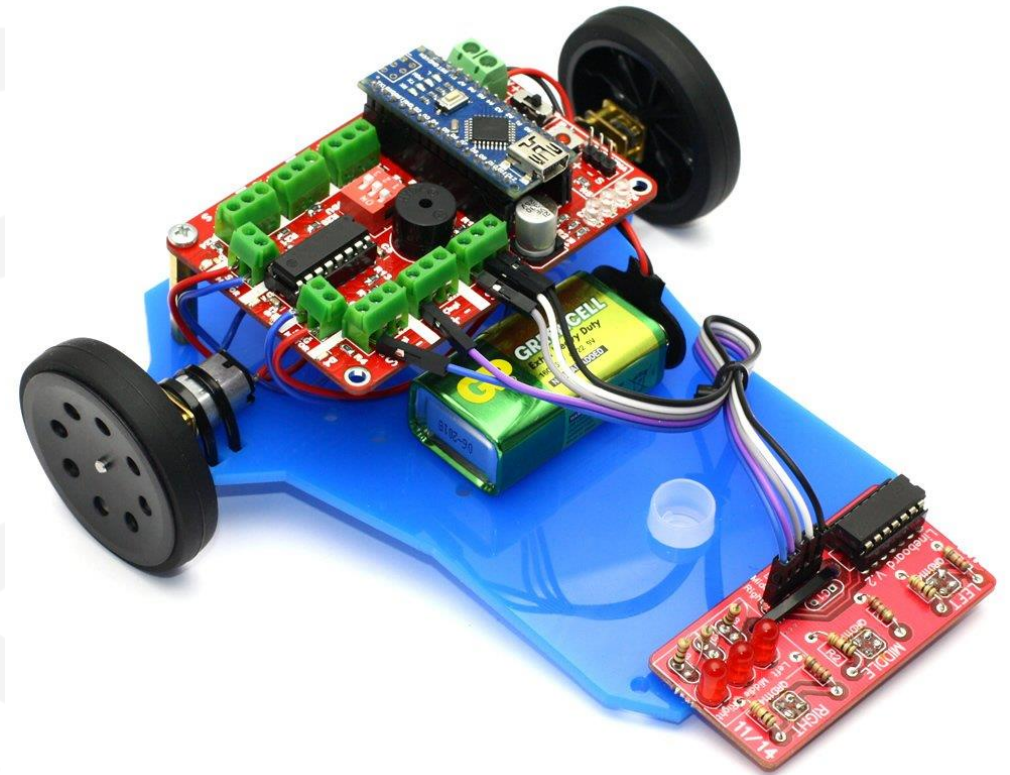
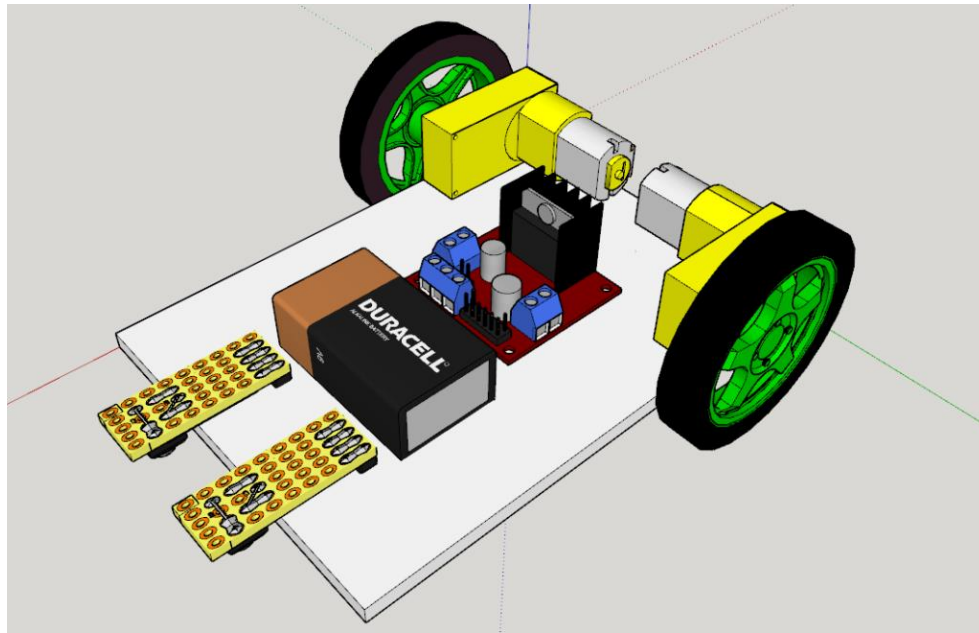
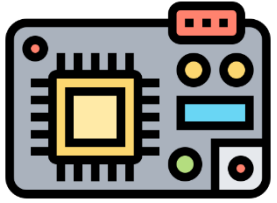

م، تحقیقات و فناوری  
دانشگاه جیرفت



# روبات تعقیب خط

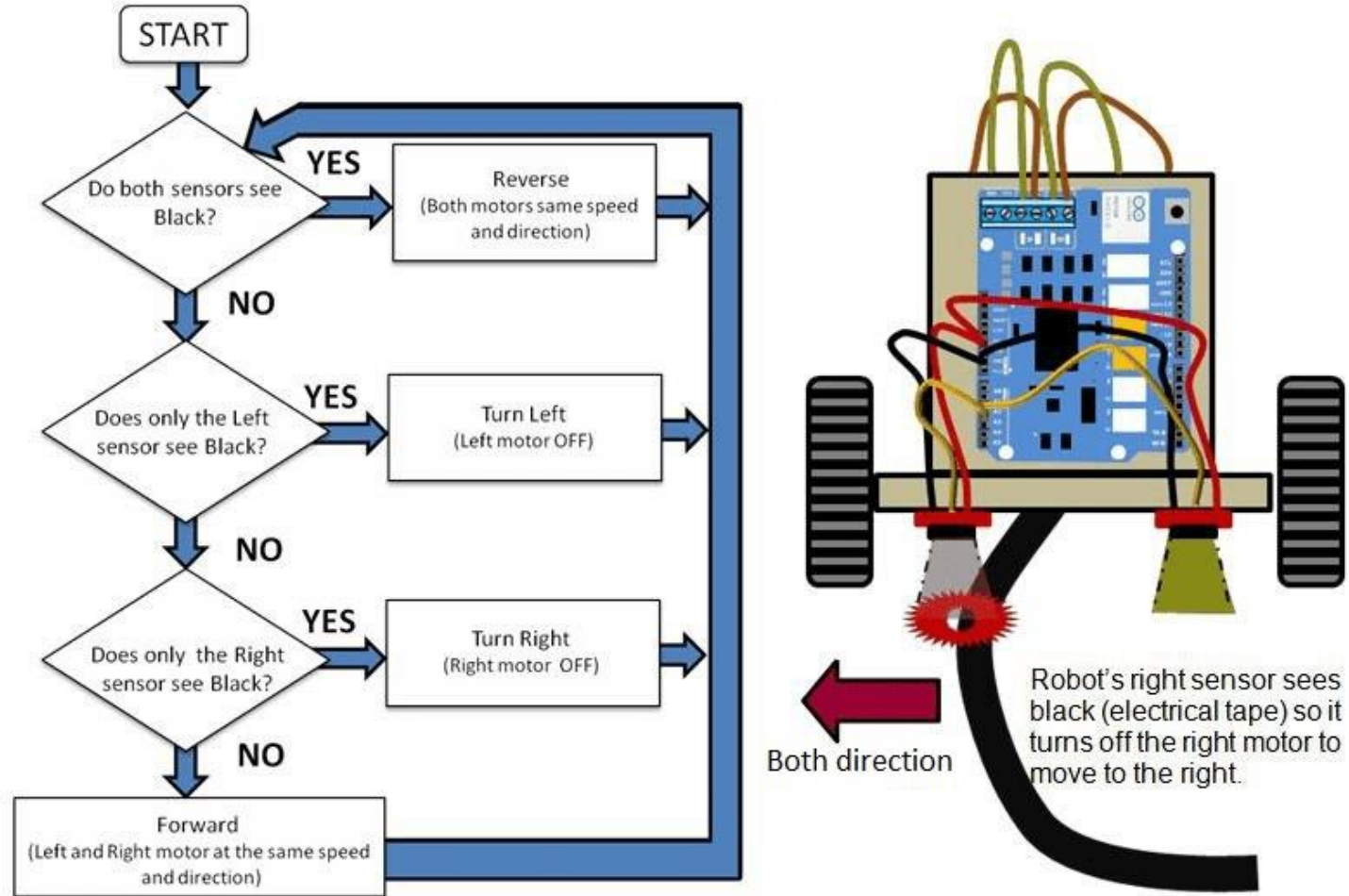
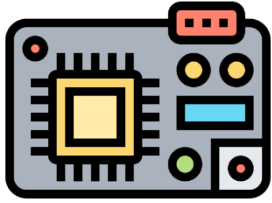

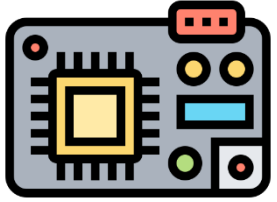

# روبات تعقیب خط

<http://www.ermicro.com/blog>

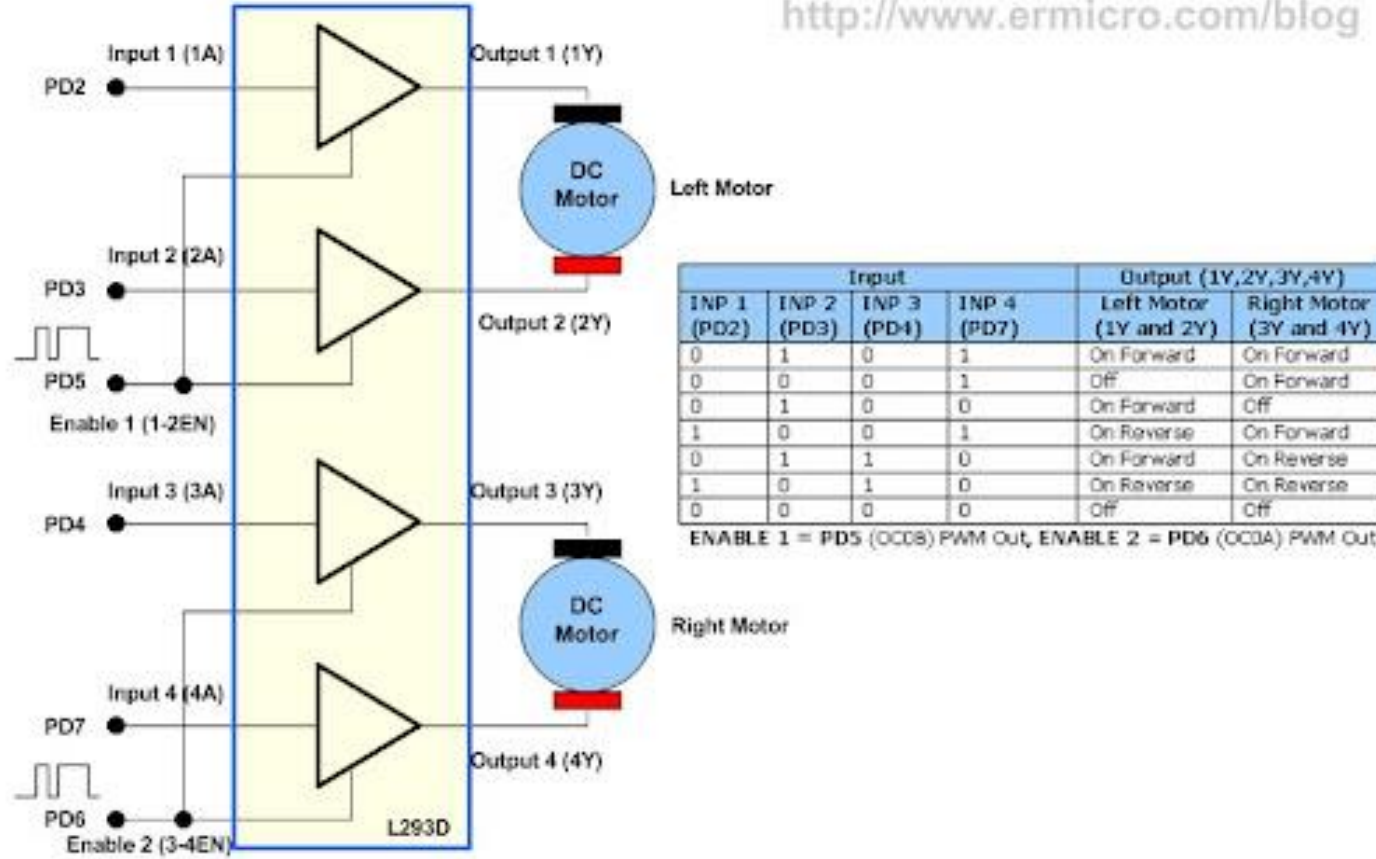

BRAM II L293D Driver Logic Control



# روبات تعقیب خط

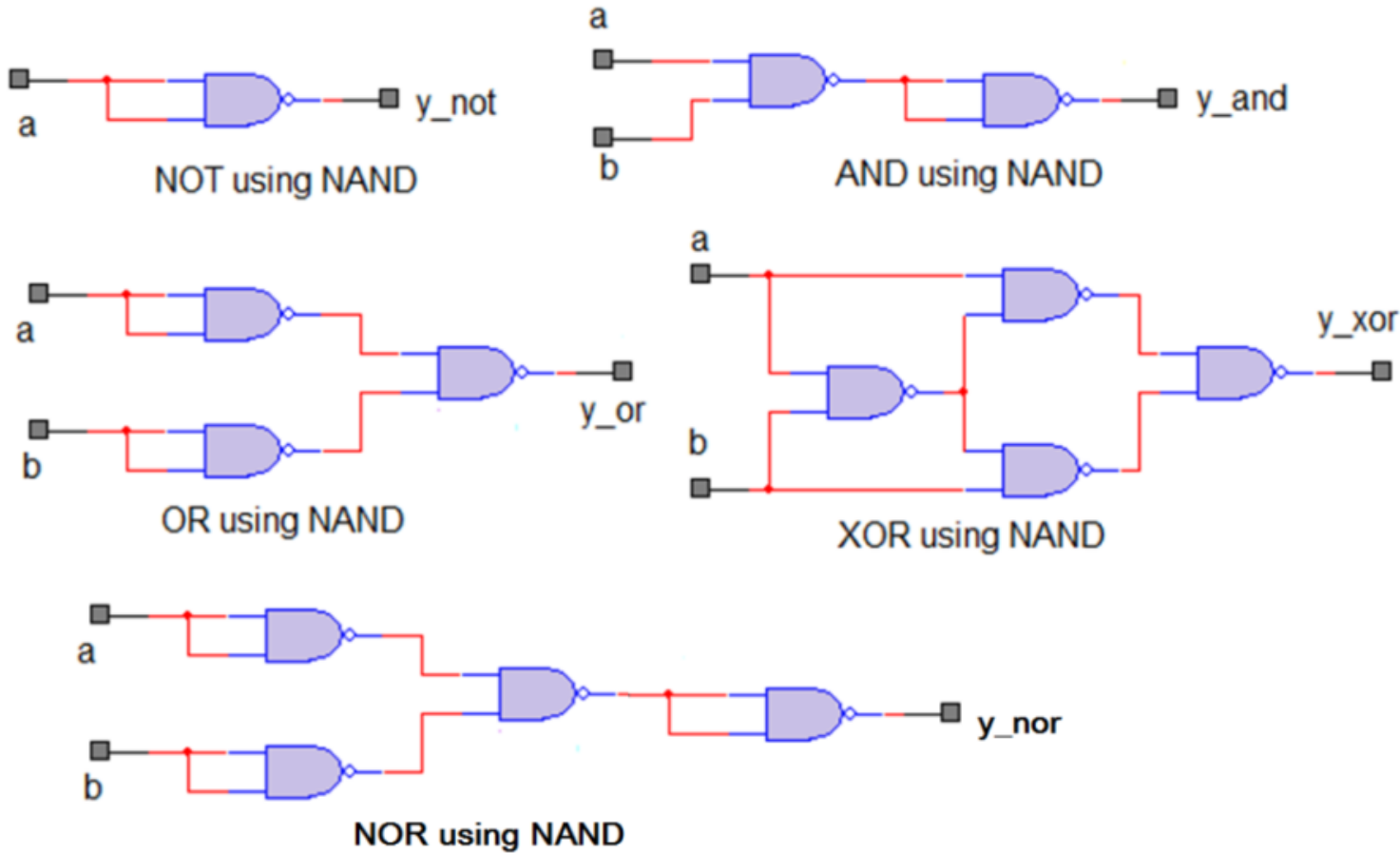
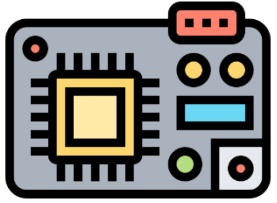

- فقط با NAND
- universal



وزارت علوم، تحقیقات و فناوری  
دانشگاه جیرفت

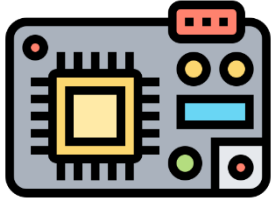

وزارت علوم، تحقیقات و فناوری  
دانشگاه جیرفت

<https://www.drisnet.com>